

DAD5001 レベル調整・音声遅延機能付 デジタルオーディオ 4 分配

■価格 ¥143,000 (税抜価格 ¥130,000)

■概要

DAD5001 は、AES/EBU 信号、LTC 信号、ワードクロック信号を 4 分配します。また、音声レベル調整、遅延制御ができます。

■特長

- ・音声レベル調整は、チャンネル単位で各入出力それぞれ±20dB、0.1dB 単位で調整可能
- ・遅延制御は、各出力それぞれ 1ms 単位で 1000ms まで調整可能
- ・AES/EBU 信号 自動リクローカーを内蔵
- ・AES/EBU 信号/LTC 信号/ワードクロック信号の入力切替はディップスイッチで可能
- ・エマージェンシースルー対応
- ・WEB、SNMP に対応

■ブロック図

AES/EBU設定時

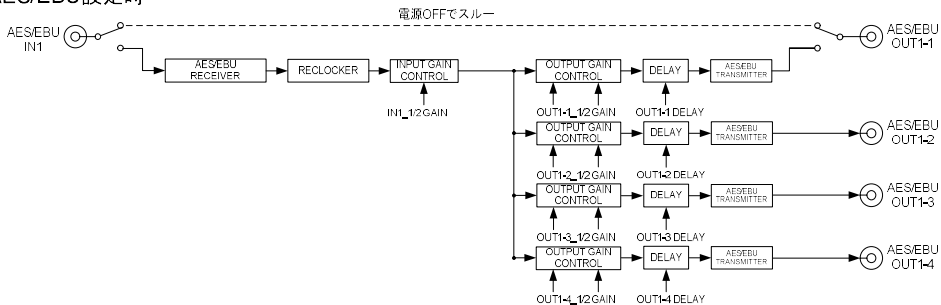

LTC/ワードクロック設定時

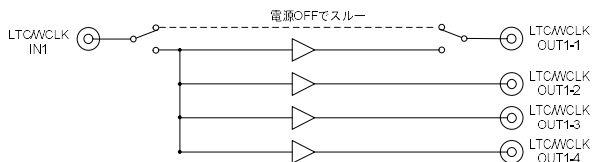

レベル調整・音声遅延機能付 デジタルオーディオ 4 分配

■ 機能

・IN LED	48kHz 以下	青 点灯
	96kHz	白 点灯
	LTC/WCLK 含む上記以外	消灯
・MODE LED	1 入力 8 分配	緑 点灯
	SD カードのデータ読み込み中	赤 点灯
	設定完了、設定コマンド正常	緑 (1 秒間)
	設定完了、設定コマンド異常	紫 (1 秒間)
・入力信号の AES/EBU 信号、LTC 信号、ワードクロック信号はディップスイッチで切替可能		
・音声レベル調整	チャンネル単位で各入出力それぞれ±20dB、0.1dB 単位で調整可能	
・遅延制御機能	各出力それぞれ 1ms 単位で 1000ms まで調整可能	
・エマージェンシースルー対応	AES-IN → AES-OUT1	
・自動リロッカー内蔵 (AES/EBU 信号)		
・パラメータの設定は、SNMP による設定か、SD カード内の設定ファイルを直接編集。		
・WEB、SNMP に対応		

■ 定格

入力信号	コネクタ	BNC×1
	入力レベル、インピーダンス	AES/EBU 0.1 - 1.1Vp-p 75Ω
		LTC 0.5 - 4.5Vp-p 1kΩ
		WCLK 0.1 - 2.5Vp-p 75Ω
AES/EBU サンプリング周波数、分解能	32k/44.1k/48k/96kHz 16/20/24bit	
出力信号	コネクタ	BNC×4
	出力レベル、インピーダンス	AES/EBU 0.1 - 1.1Vp-p 75Ω
		LTC 0.5 - 4.5Vp-p 1kΩ
		WCLK 0.1 - 2.5Vp-p 75Ω
AES/EBU サンプリング周波数、分解能	32k/44.1k/48k/96kHz 24bit	
占有スロット数	1 スロット	
動作環境	0 °C ~ 40 °C 20 % ~ 85 % RH (結露無きこと)	
電源	DC 12V	
消費電力	8 W	
外形寸法	398.5 x 88 mm	
質量	0.18 kg	

DAD5001

■フロント/リア図

